

МІНІСТЕРСТВО ОСВІТИ І НАУКИ УКРАЇНИ
Національний авіаційний університет



ОСВІТНЬО – ПРОФЕСІЙНА ПРОГРАМА

«Міжнародне право»

Другого (магістерського) рівня вищої освіти

за спеціальністю 293 «Міжнародне право»

Галузь знань 29 «Міжнародні відносини»

Освітня кваліфікація: Магістр з міжнародного права

Кваліфікація: 2421.2 - юрист-міжнародник, 2444.2 - перекладач

СМЯ НАУ ОПП 15.01.06 – 01 – 2019



Затверджено Вченою радою

Голова Вченої ради

 В. Ісаєнко

(протокол № 3 від 20.03. 2019 р.)

Освітньо-професійна програма
вводиться в дію наказом ректора

Ректор

 В. Ісаєнко

(наказ № 139 від 22.03. 2019 р.)

| | | | |
|--|---|----------------|---|
|  | <p align="center">Система менеджменту якості ОСВІТНЬО-ПРОФЕСІЙНА ПРОГРАМА «МІЖНАРОДНЕ ПРАВО»</p> | Шифр документа | СМЯ НАУ ОПП 15.01.06 – 01 - 2019 |
| | | стор. 2 з 19 | |

| | | | |
|---|---|----------------|---|
|  | <p align="center">Система менеджменту якості ОСВІТНЬО-ПРОФЕСІЙНА ПРОГРАМА «МІЖНАРОДНЕ ПРАВО»</p> | Шифр документа | СМЯ НАУ ОПП 15.01.06 – 01 - 2019 |
| | | стор. 2 з 20 | |

ДІЄ ЯК ТИМЧАСОВА ДО ВВЕДЕННЯ СТАНДАРТУ ВИЩОЇ ОСВІТИ УКРАЇНИ

**ЛИСТ ПОГОДЖЕННЯ
освітньо-професійної програми**

ПОГОДЖЕНО

Науково-методичною радою університету

протокол № 2

від "14" "03" 2019 р

Проректор НАУ з навчальної роботи

Голова НМР НАУ

 Гудманян А.Г.

ПОГОДЖЕНО

Вченою радою факультету

міжнародних відносин

протокол № 1

від "13" "03" 2019 р

Голова Вченої ради факультету міжнародних відносин

 Волошин Ю.О.

ПОГОДЖЕНО

Кафедрою міжнародного права

протокол засідання № 1

від "30" "01" 2019 р.

Завідувач кафедри

 Драчев О.В.

ПОГОДЖЕНО

Науково-методично-редакційною радою

факультету

міжнародних відносин

протокол № 2

від "04" "02" 2019 р.

Голова НМРР факультету міжнародних відносин

 Висоцька М.П.



Система менеджменту якості
ОСВІТНЬО-ПРОФЕСІЙНА ПРОГРАМА
«МІЖНАРОДНЕ ПРАВО»

Шифр
документа

СМЯ НАУ ОПП
15.01.06 – 01 - 2019

стор. 3 з 19



Система менеджменту якості
ОСВІТНЬО-ПРОФЕСІЙНА ПРОГРАМА
«МІЖНАРОДНЕ ПРАВО»

Шифр
документа

СМЯ НАУ ОПП
15.01.06 – 01 - 2019

стор. 3 з 20

ПЕРЕДМОВА

РОЗРОБЛЕНО РОБОЧОЮ ГРУПОЮ (спеціальності 293 «Міжнародне право») у складі:

КЕРІВНИК РОБОЧОЇ ГРУПИ:

ВОЛОШИН Ю.О. – (д.ю.н, професор, професор кафедри міжнародного права)

(підпис)

ЧЛЕНИ РОБОЧОЇ ГРУПИ:

ШИРОКОВА-МУРАРАШ О.Г.– (к.і.н., доцент, доцент кафедри міжнародного права)

(підпис)

ДРАЧЕВ О.В. – (к.ю.н., доцент кафедри міжнародного права)

(підпис)

ЯЦИШИН М.Ю. – (старший викладач кафедри міжнародного права)

(підпис)

Рецензії-відгуки зовнішніх стейкхолдерів (додаються).

Рівень документа – 3б
Плановий термін між ревізіями – 1 рік
Контрольний примірник

| | | | |
|--|---|----------------|--|
|  | <p align="center">Система менеджменту якості ОСВІТНЬО-ПРОФЕСІЙНА ПРОГРАМА «МІЖНАРОДНЕ ПРАВО»</p> | Шифр документа | СМЯ НАУ ОПП 15.01.06 – 01 - 2019 |
| | | стор. 4 з 19 | |

1. Профіль освітньо-професійної програми

| Розділ 1. Загальна інформація | | |
|---|--|--|
| 1.1. | Повна назва закладу вищої освіти та структурного підрозділу | Факультет міжнародних відносин. Кафедра міжнародного права. |
| 1.2. | Ступінь вищої освіти та назва кваліфікації мовою оригіналу | Магістр Освітня кваліфікація: Магістр з міжнародного права |
| 1.3. | Офіційна назва освітньо-професійної програми | Міжнародне право |
| 1.4. | Тип диплому та обсяг освітньо-професійної програми | Диплом магістра, одиничний, 90 кредитів ЄКТС, термін навчання 1 рік 4 місяця. |
| 1.5. | Наявність акредитації | Міністерство освіти і науки України. Період акредитації до 01.07.2023 р. Серія УД Сертифікат № 11005842 |
| 1.6. | Цикл/рівень | Восьмий кваліфікаційний рівень НРК України |
| 1.7. | Передумови | Наявність ступеня бакалавра |
| 1.8. | Мова(и) викладання | Українська |
| 1.9. | Термін дії освітньо-професійної програми | До 01.07.2023 |
| 1.10 | Інтернет-адреса постійного розміщення опису освітньо-професійної програми | http://imv.nau.edu.ua/uk |
| Розділ 2. Мета освітньо-професійної програми | | |
| 2.1. | Освітньо-професійна програма (ОПП) є нормативним документом, в якому визначається зміст навчання, встановлюються вимоги до змісту, обсягу та рівня освітньої та професійної підготовки магістра спеціальності 293 «Міжнародне право» | |
| Розділ 3. Характеристика освітньо-професійної програми | | |
| 3.1 | Предметна область (галузь знань, спеціальність) | Галузь знань 29 «Міжнародні відносини» спеціальність 293 «Міжнародне право» Міжнародно-правове регулювання зовнішньополітичних та зовнішньоекономічних відносин держави; дослідження, аналіз та прогнозування застосування норм міжнародного публічного права, права ЄС, прав людини у національному законодавстві, а також правових відносин з іноземним елементом. <i>Мета навчання</i> - забезпечення студентів загальними та фаховими компетентностями та підготовка висококваліфікованих фахівців, які |



мають поглиблені знання з міжнародного публічного, приватного та європейського права і належну кваліфікацію для вирішення завдань міжнародно-правового регулювання міжнародних відносин та зовнішньої політики.
Об'єкт вивчення – міжнародні правовідносини; юридичні характеристики сучасного міжнародного права; імплементація міжнародно-правових зобов'язань у законодавстві України, застосування норм міжнародного права, права ЄС у національному правопорядку, захист національних інтересів засобами міжнародного права; функціонування та розвиток правових відносин, що виникають у процесі здійснення зовнішньополітичної діяльності органів державної влади, а також правові відносини з іноземним елементом між органами державної влади та місцевого самоврядування різних держав, фізичними та юридичними особами різних громадянств і юрисдикцій.

Теоретичний зміст предметної області – історія розвитку, методи, функції, галузі та інститути міжнародного права; правові процеси у сфері міждержавних відносин; зміст доктрини, основних теорій і концепцій міжнародного права; міжнародно-правові поняття та визначення; принципи та норми міжнародного права; актуальні питання розвитку Європейського Союзу та права ЄС; актуальні питання міжнародного приватного права.

Методи: система методологічних принципів (об'єктивності, раціональності, історизму, пізнаваності, істинності, єдності теорії і практики, детермінізму, інтерсуб'єктивності, плюралізму), методологічних підходів (антропологічний, аксіологічний, цивілізаційний та ін.) та методів (філософсько-світоглядні, загальнонаукові, зокрема, аналіз і синтез, індукція і дедукція, спостереження, вимір, порівняння, абстрагування, окремо-наукові та спеціальні методи дослідження).

Методики: методики оцінювання, моделювання та прогнозування розвитку міжнародних правових відносин на різних рівнях.

Технології як системний метод створення, застосування і визначення процесу навчання та засвоєння знань з урахуванням технічних і

| | | | |
|--|---|----------------|--|
|  | <p align="center">Система менеджменту якості ОСВІТНЬО-ПРОФЕСІЙНА ПРОГРАМА «МІЖНАРОДНЕ ПРАВО»</p> | Шифр документа | СМЯ НАУ ОПП 15.01.06 – 01 - 2019 |
| | | стор. 6 з 19 | |

| | | |
|---|---|---|
| | | інтелектуальних ресурсів у їх взаємодії, що базуються на елементах проблемно-орієнтованого та студентоцентрованого навчання. <i>Інструментарій та обладнання</i> включають сучасні універсальні та спеціалізовані інформаційні системи (інформаційно-комунікаційні, інформаційно-пошукові, інформаційно-аналітичні) та інші програмні продукти, що застосовуються в діяльності суб'єктів МП. |
| 3.2. | Орієнтація освітньо-професійної програми | Освітньо-професійна програма магістра з «Міжнародного права», академічна. |
| 3.3. | Основний фокус освітньо-професійної програми та спеціалізації | Загальна освіта за спеціальністю «Міжнародне право». |
| 3.4. | Особливості освітньо-професійної програми | Освітньо-професійна програма передбачає надання ґрунтовних комплексних знань з міжнародного та європейського права, а особливо отримання вмінь і навичок для вирішення завдань міжнародно-правового регулювання міжнародних відносин та зовнішньої політики. |
| Розділ 4. Придатність випускників до працевлаштування та подальшого навчання | | |
| 4.1. | Придатність до працевлаштування | Можливість випускників виконувати професійні види робіт, що відповідають професійної кваліфікації 2421.2 – юрист-міжнародник, 2444.2 – перекладач, 2421.1 – молодший науковий співробітник та КВЕД 2010, а також обіймати посади викладача вищого навчального закладу; закладів середньої та професійної освіти, наукового співробітника (правознавство). |
| 4.2. | Подальше навчання | Продовження навчання здобувачів вищої освіти для отримання ступеня «Доктор філософії». Набуття часткових кваліфікацій за іншими спеціалізаціями в системі післядипломної освіти |
| Розділ 5. Викладання та оцінювання | | |
| 5.1. | Викладання та навчання | Студентськоцентроване навчання, самонавчання, проблемно- і практично-орієнтоване навчання, підготовка кваліфікаційної роботи магістра. |
| 5.2. | Оцінювання | Письмові екзамени, науково-виробнича і переддипломна практики, есе, презентації, поточний контроль, розробка проєктів, кваліфікаційний екзамен, захист кваліфікаційної роботи магістра, самооцінювання та самоконтроль. |

| | | | |
|--|---|----------------|--|
|  | <p align="center">Система менеджменту якості ОСВІТНЬО-ПРОФЕСІЙНА ПРОГРАМА «МІЖНАРОДНЕ ПРАВО»</p> | Шифр документа | СМЯ НАУ ОПП 15.01.06 – 01 - 2019 |
| | | стор. 7 з 19 | |

| Розділ 6. Програмні компетентності | | |
|---|------------------------------|--|
| 6.1. | Інтегральні компетентності | <p>1. Здатність ставити та успішно вирішувати на достатньо професійному рівні науково-дослідницькі та практичні завдання.</p> <p>2. Узагальнювати практику з міжнародного права, прогнозувати напрямки її розвитку.</p> <p>3. Здатність розв'язувати складні спеціалізовані задачі та практичні проблеми під час професійної діяльності в галузі міжнародного права, або у процесі навчання, що передбачає проведення досліджень із застосуванням новітніх інноваційних технологій при здійсненні комплексних досліджень, юридичного аналізу питань правового характеру у сфері міжнародних відносин та відносин з іноземним елементом або у процесі навчання, що передбачає застосування відповідних механізмів міжнародно-правового регулювання і характеризується комплексністю та невизначеністю умов.</p> |
| 6.2. | Загальні компетентності (ЗК) | <p>ЗК 1. Здатність до безперервного та актуального навчання.</p> <p>ЗК 2. Уміння застосовувати знання на практиці.</p> <p>ЗК 3. Здатність до усної та письмової професійної комунікації державною мовою та іноземними мовами.</p> <p>ЗК 4. Здатність систематизувати та синтезувати інформацію з різних джерел, використовуючи інноваційні підходи та технології, програмне забезпечення з урахуванням крос-культурних особливостей суб'єктів МП.</p> <p>ЗК 5. Здатність викладати у вищій школі у формі семінарських занять і перевірки самостійної роботи студентів в межах здобутої спеціальності, достатнє володіння відповідними педагогічними методиками.</p> <p>ЗК 6. Здатність працювати самостійно та в команді, вміти брати на себе ініціативу і відповідальність, мотивувати та керувати роботою інших для досягнення поставлених цілей.</p> <p>ЗК 7. Здатність самостійно організувати та здійснювати наукові дослідження проблем міжнародного права, продукувати гіпотези, визначати наукові проблеми, готувати наукові тексти та доповіді, здійснювати публічну апробацію результатів досліджень.</p> <p>ЗК 8. Здатність генерувати нові ідеї.</p> |
| 6.3. | Фахові компетентності (ФК) | <p>ФК 1. Уміння розуміти особливості</p> |



| | | |
|--|--|--|
| | | <p>міжнародно-правових явищ, прогнозувати основні напрямки розвитку міжнародного права.</p> <p>ФК 2. Вміння виявляти системні та глибокі знання щодо адаптування та застосування норм міжнародного публічного права, міжнародного приватного права, права Європейського Союзу в національному правопорядку;</p> <p>ФК 3. Здатність вести справи при застосуванні мирних засобів розв'язання міжнародних спорів, зокрема в міжнародних арбітражних і судових установах; здатність представляти інтереси клієнтів у міжнародних судових та інших установах;</p> <p>ФК 4. Здатність захищати національні інтереси власної держави за допомогою міжнародно-правових інструментів.</p> <p>ФК 5. Уміння самостійно здійснювати наукові дослідження актуальних проблем міжнародного права, визначати наукові проблеми, нерозроблені або недостатньо розроблені у відповідних науках та міждисциплінарних дослідженнях, готувати наукові тексти про проміжні та кінцеві результати досліджень, готувати та здійснювати публічну апробацію результатів досліджень.</p> <p>ФК 6. Уміння здійснювати юридичний аналіз та юридичну кваліфікацію явищ міжнародного життя на основі знання міжнародних стандартів прав людини, зокрема Конвенції про захист прав людини і основоположних свобод, практики Європейського суду з прав людини;</p> <p>ФК 7. Уміння надавати юридичні висновки й консультації з питань міжнародного права, національного права України та інших держав; визначати юридичні ризики тих або інших зовнішньополітичних ініціатив, підбирати шляхи їхньої мінімізації.</p> <p>ФК 8. Уміння давати правильну правову оцінку окремих доказів, їх сукупності в юридичній справі та в конкретній процесуальній ситуації, застосовувати головні прийоми виявлення, фіксації та дослідження доказів, рішення розумових задач з планування та організації юридичного процесу, розв'язання юридичної справи;</p> <p>ФК 9. Уміння розробляти юридичну позицію в інтересах клієнта, а також контраргументи проти позиції опонентів; вести дискусію й</p> |
|--|--|--|



| | | |
|--|-------------------------------|--|
| | | <p>дебати з міжнародно-правових і загально-юридичних питань.</p> <p>ФК 10. Уміння вести дипломатичне та ділове листування, працювати з міжнародними документами: договорами, актами міжнародних організацій тощо, — аналізувати їхній характер і юридичний статус, складати проекти й супровідну документацію українською й іноземними мовами.</p> <p>ФК 11. Уміння здійснювати ефективну комунікацію в мультикультурному середовищі (українською та іноземною мовою).</p> <p>ФК 12. Уміння забезпечувати послуги професійного письмового перекладу юридичних документів і підтвердження правильності перекладу таких документів, перекладу наукових робіт із галузі знань.</p> <p>ФК 13. Здатність характеризувати договірний та інституційний механізми правового регулювання європейської інтеграції; вміння аналізувати практику органів євроінтеграційних об'єднань, рішення Суду ЄС та національних судових установ держав-членів.</p> <p>ФК 14. Підготовка й укладання процесуальних документів та складання інших офіційних документів – у сфері міжнародного публічного права, міжнародного приватного права, права Європейського Союзу; володіння знаннями й практичними навичками, необхідними для належної участі в судовій практиці в у справах, обтяжених міжнародним або іноземним елементом.</p> |
| Розділ 7. Програмні результати навчання | | |
| 7.1. | Програмні результати навчання | <p>ПРН 1. Усвідомлювати необхідність навчання впродовж усього життя, дотримуватися принципів безперервного розвитку та постійного самовдосконалення; прагнути професійного зростання, проявляти толерантність та готовність до інноваційних змін.</p> <p>ПРН 2. Мислити креативно та критично, критично оцінювати наслідки продукованих ідей, формувати судження щодо досліджуваних ідей, теорій та концепцій стосовно міжнародно-правових явищ та понять.</p> <p>ПРН 3. Демонструвати навички письмової та усної комунікації державною та іноземними мовами, фахово використовувати правову термінологію.</p> <p>ПРН 4. Використовувати сучасні інформаційні та комунікаційні технології, програмні пакети</p> |



загального і спеціального призначення.

ПРН 5. Демонструвати абстрактне мислення, застосовувати методології дослідження, виявляти, окреслювати та формалізувати проблеми; систематизувати й упорядковувати отриману інформацію; оцінювати та пояснювати вплив ендогенних і екзогенних факторів на процеси та явища; формулювати висновки і розробляти рекомендації з метою адаптації до нової ситуації з урахуванням особливостей національного і міжнародного середовища.

ПРН 6. Досліджувати міжнародно-правові явища та процеси на основі розуміння категорій і законів; виділяючи й узагальнюючи тенденції, закономірності функціонування та розвитку міжнародного права з урахуванням причинно-наслідкових та просторово-часових зв'язків.

ПРН 7. Уміння самостійно виявляти та формулювати проблеми та питання міжнародно-правового характеру, що потребують (додаткової) наукової розробки.

ПРН 8. Планувати, організовувати, мотивувати, оцінювати та підвищувати результативність колективної праці, здійснювати дослідження в групі під керівництвом лідера, з урахуванням вимог та особливостей сьогодення в умовах обмеженості часу.

ПРН 9. Розробляти та реалізовувати міжнародні проекти, працювати в проектних групах, мотивувати людей і рухатися до спільної мети, діяти соціально-відповідально та свідомо.

ПРН 10. Застосовувати набуті знання, розуміти предметну область та професію на практиці, бути відкритим до застосування знань з урахуванням конкретних ситуацій.

ПРН 11. Демонструвати знання та навички з ведення ділового протоколу та ділового етикету у сфері міжнародних відносин, враховуючи особливості міжкультурного спілкування на професійному та соціальному рівнях.

ПРН 12. Досліджувати та ідентифікувати функціональні області та їх взаємозв'язки, налагоджувати комунікації між суб'єктами міжнародного права різного рівня.

ПРН 13. Визначати причини, типи та характер міжнародних конфліктів і суперечок, обґрунтовувати і застосовувати міжнародно-правові інструменти їх вирішення на міжнародному рівні, захищаючи національні



| | | |
|--|--|--|
| | | <p>інтереси власної держави.</p> <p>ПРН 14. Здійснювати комплексний аналіз складних правових систем, зіставляти та порівнювати їх складові, оцінювати й аргументувати результативність їх функціонування.</p> <p>ПРН 15. Уміння самостійно виявляти та формулювати проблеми та питання міжнародно-правового характеру, що потребують (додаткової) наукової розробки</p> <p>ПРН 16. Розуміти та застосовувати базові знання основних нормативно-правових актів, довідкових матеріалів, чинних стандартів, інструкцій та інших нормативно-розпорядчих документів у сфері міжнародного права.</p> <p>ПРН 17. Здійснювати юридичний супровід, надавати юридичні висновки і консультації з питань міжнародного права, національного права України та інших держав.</p> <p>ПРН 18. Визначати і обґрунтовувати юридичні ризики тих або інших зовнішньополітичних ініціатив, ілюструвати і презентувати результати оцінювання, підсумовувати та розробляти рекомендації, підбирати шляхи їхньої мінімізації.</p> <p>ПРН 19. Вміти вести справи в міжнародних судових установах та інших міжнародних інституціях, загальних і спеціалізованих, з метою розв'язання міжнародних спорів, захисту інтересів, держави, фізичних і юридичних осіб.</p> <p>ПРН 20. Володіти умінням розробляти юридичну позицію в інтересах клієнта, а також контраргументи проти позиції опонентів.</p> <p>ПРН 21. Вміти вести дискусію й дебати з міжнародно-правових і загальною юридичних питань.</p> <p>ПРН 22. Бути здатним адаптовувати та використовувати міжнародно-правові норми та принципи в національній правовій системі.</p> <p>ПРН 23. Вміти аналізувати практику органів євроінтеграційних об'єднань, рішення Суду ЄС та національних судових установ держав-членів.</p> <p>ПРН 24. Працювати з міжнародними договорами, актами міжнародних організацій тощо; аналізувати їх характер і юридичний статус, складати проекти й супровідну документацію українською й іноземними мовами.</p> <p>ПРН 25. Аналізувати практику міжнародних судових органів, міжнародних комерційних арбітражів.</p> |
|--|--|--|

| | | | |
|--|---|----------------|--|
|  | <p align="center">Система менеджменту якості ОСВІТНЬО-ПРОФЕСІЙНА ПРОГРАМА «МІЖНАРОДНЕ ПРАВО»</p> | Шифр документа | СМЯ НАУ ОПП 15.01.06 – 01 - 2019 |
| | | стор. 12 з 19 | |

| Розділ 8. Ресурсне забезпечення реалізації програми | | |
|--|--|--|
| 8.1. | Кадрове забезпечення | Доктори та кандидати наук, доктори філософії в галузі «Міжнародні відносини», спеціальності «Міжнародне право», іноземні фахівці закордонних ВНЗ партнерів кафедри. |
| 8.2. | Матеріально-технічне забезпечення | <p>Виходячи з вимог сучасних освітніх технологій та критеріїв кредитно-модульної системи, а також, враховуючи особливості спеціальності 293 «Міжнародне право», при викладанні як нормативних, так і дисциплін вибіркового циклу використовуються сучасні програмні засоби обробки інформації, автоматизації, а також новітні мови програмування, системи управління базами даних тощо.</p> <p>Використання пакетів прикладних програм забезпечує рівень підготовки, який відповідає сучасним вимогам до освітнього ступеня «магістр».</p> |
| 8.3 | Інформаційне та навчально-методичне забезпечення | <p>Основним джерелом інформаційного забезпечення навчального процесу є бібліотека Національного авіаційного університету, фонд якої налічує понад 2600 тис. видань та електронні джерела інформації, а також її відокремлений підрозділ на факультеті міжнародних відносин, фонди навчально-методичних кабінетів кафедр.</p> <p>Усі дисципліни навчального плану підготовки магістрів забезпечені підручниками, навчальними посібниками. Показник забезпеченості навчальною літературою підготовки фахівців з міжнародного права можна вважати 100%-вим, оскільки з кожної дисципліни навчального плану в бібліотеці представлено не менше 1 підручника з розрахунку на 3-х студентів денної форми навчання.</p> <p>У бібліотеках університету та факультету МВ обладнано читальні зали для викладачів та студентів, а також спеціалізовані приміщення для виконання студентами самостійної роботи. Співвідношення посадкових місць до загального контингенту студентів складає 12 %. Читальні зали забезпечені вітчизняними та зарубіжними періодичними виданнями у достатній кількості найменувань, у тому числі фаховими періодичними виданнями та фаховими збірниками.</p> <p>У навчальному процесі широко</p> |



| | | |
|---|--|---|
| | | <p>використовуються новітні комп'ютерні технології з використанням мережі Internet. На факультеті створено Інформаційний центр, який розміщує на власному сайті нову інформацію про надходження у бібліотеку, наукові заходи, поточні події студентського життя.</p> <p>Користуючись віддаленими терміналами, студенти мають зручний та оперативний доступ до інформаційних серверів університету та інституту, на яких зберігається в електронному вигляді значний обсяг навчальної та навчально-методичної інформації. Комп'ютерні класи працюють в середньому 8 годин на добу, що дає можливість забезпечити тривалість роботи кожного студента з ПЕОМ в обсязі не менше 1 години на кожний день навчання.</p> <p>Для здійснення навчального процесу обладнано 8 комп'ютерних класів, читальна зала. Всі вони підключені до локальної мережі університету та інформаційної мережі Internet. Для підготовки до різних форм навчального процесу студенти користуються лінгафонним кабінетом, спеціалізованим фондом читального залу факультету та бібліотеки Університету, репозитарієм кафедри міжнародного права http://er.nau.edu.ua/xmlui/handle/NAU/9122</p> <p>Також функціонують спеціалізовані кабінети, які забезпечують виконання навчального плану за спеціальністю 293 «Міжнародне право» та спеціалізовані лабораторій з ПЕОМ.</p> |
| Розділ 9. Академічна мобільність | | |
| 9.1. | Національна кредитна мобільність | Забезпечується національна кредитна мобільність на основі двосторонніх договорів між НАУ та іншими вітчизняними університетами-партнерами та забезпечення мобільності за індивідуальною ініціативою. |
| 9.2. | Міжнародна кредитна мобільність | Забезпечується мобільність в рамках співробітництва з зарубіжними університетами-партнерами та забезпечення мобільності за індивідуальною ініціативою. |
| 9.3. | Навчання іноземних здобувачів вищої освіти | Створення належних умов для забезпечення вимог навчального процесу для іноземних здобувачів вищої освіти. |

| | | | |
|--|---|----------------|---|
|  | <p align="center">Система менеджменту якості ОСВІТНЬО-ПРОФЕСІЙНА ПРОГРАМА «МІЖНАРОДНЕ ПРАВО»</p> | Шифр документа | СМЯ НАУ ОПП 15.01.06 – 01 - 2019 |
| | | стор. 14 з 19 | |

2. Перелік компонент освітньо-професійної програми та їх логічна послідовність

2.1. Перелік компонент ОПП

| Код н/д | Компоненти освітньо-професійної програми (навчальні дисципліни, курсові проекти (роботи), практики, кваліфікаційна робота) | Кількість кредитів | Форма підсумкового контролю |
|--|--|--------------------|-----------------------------|
| 1 | 2 | 3 | 4 |
| Обов'язкові компоненти ОПП | | | |
| ОК1. | Методологія наукових досліджень | 4,0 | Диференційований залік |
| ОК2. | Порівняльне комерційне право | 4,0 | Екзамен |
| ОК3. | Практикум перекладу | 7,0 | Диференційований залік |
| ОК4. | Іноземна мова в приватно-правовій діяльності юриста-міжнародника | 5,5 | Екзамен |
| ОК5. | Право інтелектуальної власності | 3,0 | Диференційований залік |
| ОК6. | Правове регулювання співпраці України та ЄС за угодою про Асоціацію | 5,0 | Екзамен |
| ОК7. | Адвокатура в Україні | 3,5 | Екзамен |
| ОК8. | Міжнародне гуманітарне право | 3,5 | Диференційований залік |
| ОК9. | Науково-виробнича практика | 4,5 | Диференційований залік |
| ОК10. | Переддипломна практика | 7,5 | Диференційований залік |
| ОК11. | Кваліфікаційний екзамен | 1,5 | |
| ОК12. | Кваліфікаційна робота | 18,0 | |
| ОК13. | Правове регулювання співпраці України та ЄС за угодою про Асоціацію (Курсова робота) | | |
| Загальний обсяг обов'язкових компонент: | | 67 | |
| Вибіркові компоненти ОПП * | | | |
| ВБ 1. | Міжнародний комерційний арбітраж | 4,0 | Екзамен |
| ВБ 2. | Право ГАТТ/СОТ | 4,0 | Екзамен |
| ВБ 3. | Міжнародно-правове регулювання перевезень | 4,0 | Екзамен |
| ВБ.4. | Складання юридичних документів | 4,0 | Диференційований залік |
| ВБ 5. | Міжнародне торговельне право | 4,0 | Диференційований залік |
| ВБ 6. | Інвестиційне право Європейського союзу | 4,0 | Диференційований залік |
| ВБ 7. | Міжнародне митне право | 4,0 | Екзамен |
| ВБ 8. | Міжнародне податкове право | 4,0 | Екзамен |



| | | | |
|--|---|------|------------------------|
| ВБ 9. | Право міжнародних організацій | 4,0 | Екзамен |
| ВБ 10. | Міжнародне фінансове право | 4,0 | Екзамен |
| ВБ 11. | Міжнародне трудове право | 4,0 | Екзамен |
| ВБ 12. | Правове регулювання спільного ринку ЄС | 4,0 | Екзамен |
| ВБ 13. | Вирішення міжнародних спорів | 3,0 | Диференційований залік |
| ВБ 14. | Вирішення міжнародних економічних спорів | 3,0 | Диференційований залік |
| ВБ 15. | Право міжнародних економічних організацій | 3,0 | Диференційований залік |
| ВБ 16. | Актуальні проблеми теорії і практики міжнародного права та права ЄС | 4,0 | Екзамен |
| ВБ 17. | Правові аспекти діяльності Ради Європи | 4,0 | Екзамен |
| ВБ 18. | Міжпарламентське співробітництво | 4,0 | Екзамен |
| ВБ 19. | Міжнародний комерційний арбітраж (Курсова робота) | | |
| ВБ 20. | Право ГАТТ/СОТ (Курсова робота) | | |
| ВБ 20. | Міжнародно-правове регулювання перевезень (Курсова робота) | | |
| Загальний обсяг вибірових компонент | | 23,0 | |
| Загальний обсяг освітньо-професійної програми | | 90 | |

2.2. Структурно-логічна схема ОПП

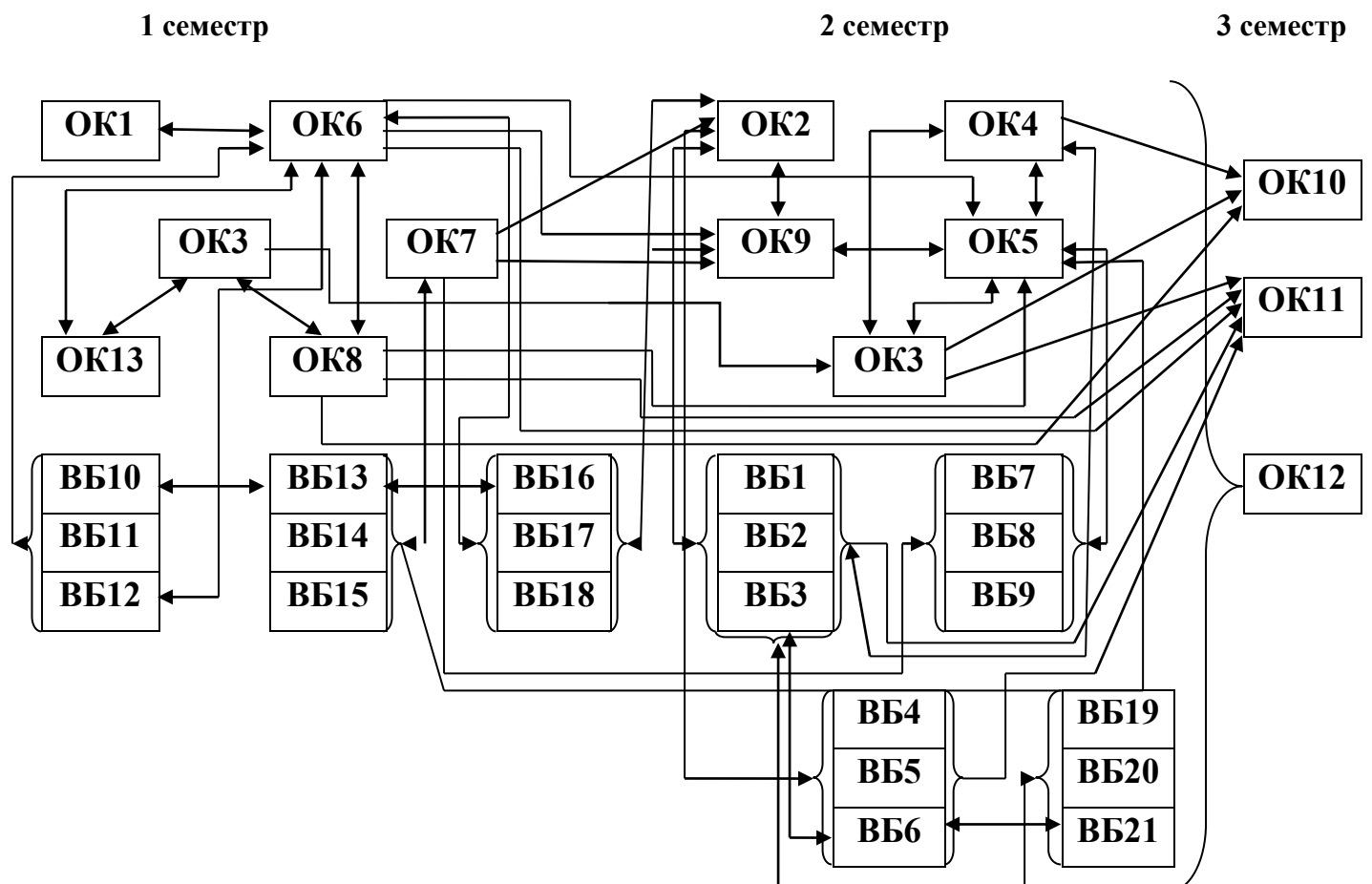



5. Матриця забезпечення програмних результатів навчання (ПРН) відповідними компонентами освітньо-професійної програми

| Компонент н | Компетент | | | | | | | | | | | | | | | | | | | | | | | | | | | | | | | | | | | | | | |
|----------------|-----------|------|------|------|------|------|------|------|------|-------|-------|-------|-------|------|------|------|------|------|------|------|------|------|-------|-------|-------|-------|-------|-------|-------|-------|-------|-------|-------|-------|---|---|---|---|---|
| | ОК 1 | ОК 2 | ОК 3 | ОК 4 | ОК 5 | ОК 6 | ОК 7 | ОК 8 | ОК 9 | ОК 10 | ОК 11 | ОК 12 | ОК 13 | ВБ 1 | ВБ 2 | ВБ 3 | ВБ 4 | ВБ 5 | ВБ 6 | ВБ 7 | ВБ 8 | ВБ 9 | ВБ 10 | ВБ 11 | ВБ 12 | ВБ 13 | ВБ 14 | ВБ 15 | ВБ 16 | ВБ 17 | ВБ 18 | ВБ 19 | ВБ 20 | ВБ 21 | | | | | |
| ПРН1 | + | | | + | | | | | | | | | | | | | | | | | | | | | | | | | | | | | | | | | | | |
| ПРН2 | | | | | | | | | + | | + | | | | | | | | | | | | | | | | | | | + | | | | | | | | | |
| ПРН3 | | | + | + | | + | | | | | + | + | + | | | | | | | | | | | | | | | | | | | | | | + | + | + | | |
| ПРН4 | + | | + | | | | | | + | + | | | | | | | + | | | | | | | | | + | | | | | | | | | | | | | |
| ПРН5 | + | | | | | | | | | | | + | | | | | | | | | | | | | | | | | | | | | | | | + | + | + | |
| ПРН6 | | | | | + | + | | + | | | + | + | + | | + | | | | + | + | | | + | | | + | + | + | | + | | | | | + | | | | |
| ПРН7 | | | + | + | + | | | | | | + | + | | | | | | | | | | | + | | | | + | + | | | | | | | | | | | |
| ПРН8 | + | | | | | | | | + | + | | | | | | | | | | | | | + | | | | | + | + | | | | | | | | | | |
| ПРН9 | | | | + | | | | | + | + | | | | | | | | | | | | | | | | | | | | | | | | | | + | | | |
| ПРН10 | | | + | + | | | | | + | + | | | | | | | | | | | | | | | | | | | | | | | | | | | | | |
| ПРН11 | | | | | | | | | | | + | | + | | | | | | | | | | + | | | | | | | | | | | | + | | + | | |
| ПРН12 | | | | | | + | | + | | | | | | | + | + | | + | + | + | + | | | | | + | | + | | + | | | | | + | | + | | |
| ПРН13 | | | | | | + | + | | + | + | + | | + | + | | | | | | | | | | | | | | + | | + | | | | | + | | + | | |
| ПРН14 | + | + | | | + | + | | + | | | + | + | + | + | | | | | + | | | | | | | | + | + | + | | + | | | | | | + | | |
| ПРН15 | | | | + | | | | | + | + | | | | | + | | | | | | | | + | | | | | | | | | | | | | | + | | |
| ПРН16 | | + | + | | + | + | | | | + | + | + | + | + | + | + | | + | + | + | + | + | + | + | + | + | + | + | + | + | + | + | + | + | + | + | + | + | + |
| ПРН17 | | + | | + | | | + | | + | + | | | | + | | + | + | + | + | + | + | + | | + | + | + | + | + | + | + | + | + | + | + | + | + | + | + | + |
| ПРН18 | | | | | + | + | | | + | + | | | + | | + | | | | | + | + | + | + | | | + | + | | | + | | | | | + | | + | | + |
| ПРН19 | | | | + | | | + | + | + | + | | | | + | | | + | | | | + | + | | + | | | | + | + | | | | | | + | | + | | |
| ПРН20 | | | | + | | | + | | | | | | | + | | | | | | | | | | | | | | | | + | | | | | + | + | + | | |
| ПРН21 | + | | + | | + | | + | | | | + | | | | | | | | | | | | | | | | | | | | | | | | | | + | | |
| ПРН22 | | | | | | + | | | | | | + | + | + | + | + | | | + | + | + | + | + | + | + | + | + | + | + | + | + | + | + | + | + | + | + | + | + |
| ПРН23 | | | + | + | + | | + | | | | | | | | | | | | | + | | | + | | | + | + | + | | + | | | | | | | | | |
| ПРН24 | | | + | + | + | + | + | | | | | + | + | + | + | + | | | + | + | + | + | + | + | + | + | + | + | + | + | + | + | + | + | + | + | + | + | + |
| ПРН25 | | | + | + | | + | + | | | | | | + | | | | | | | | | | | | | | | | + | | | | | | + | | + | | |

| | | | |
|--|---|----------------|--|
|  | Система менеджменту якості ОСВІТНЬО-ПРОФЕСІЙНА ПРОГРАМА «МІЖНАРОДНЕ ПРАВО» | Шифр документа | СМЯ НАУ ОПП 15.01.06 – 01 - 2019 |
| | | стор. 19 з 19 | |

(Ф 03.02 – 04)

АРКУШ РЕЄСТРАЦІЇ РЕВІЗІЇ

| № пор. | Прізвище ім'я по-батькові | Дата ревізії | Підпис | Висновок щодо адекватності |
|--------|---------------------------|--------------|--------|----------------------------|
| | | | | |
| | | | | |
| | | | | |
| | | | | |
| | | | | |
| | | | | |
| | | | | |
| | | | | |

(Ф 03.02 – 03)

АРКУШ ОБЛІКУ ЗМІН

| № зміни | № листа (сторінки) | | | | Підпис особи, яка внесла зміну | Дата внесення зміни | Дата введення зміни |
|---------|--------------------|------------|--------|--------------|--------------------------------|---------------------|---------------------|
| | Зміненого | Заміненого | Нового | Анульованого | | | |
| | | | | | | | |
| | | | | | | | |
| | | | | | | | |
| | | | | | | | |
| | | | | | | | |
| | | | | | | | |
| | | | | | | | |
| | | | | | | | |

(Ф 03.02 – 32)

УЗГОДЖЕННЯ ЗМІН

| | Підпис | Ініціали, прізвище | Посада | Дата |
|-----------|--------|--------------------|--------|------|
| Розробник | | | | |
| Узгоджено | | | | |
| Узгоджено | | | | |
| Узгоджено | | | | |
| Узгоджено | | | | |